

1. PRODUCT SPECIFICATION

	Model Number	ES-170
	Product name	Solar Warning light
	Color:	Yellow led
	Material	ABS and High light transmitting PC
	Lens Size	300*300mm
	LED number	120pcs
	Flash Frequency	55±5times /Min
	Standard voltage	9V
	Solar panel	10W
	Battery	6V 10AH battery
	Led life time	100,000 hours
	Working temperature	-20°C to +70°C
	Wind resistance	>1.5KN/m ²
	Water proof	IP54
	Visibility	>1000M
Life time	About 3 years	
Warranty	1 year	

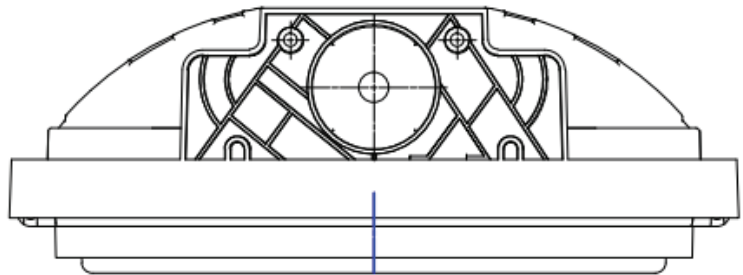
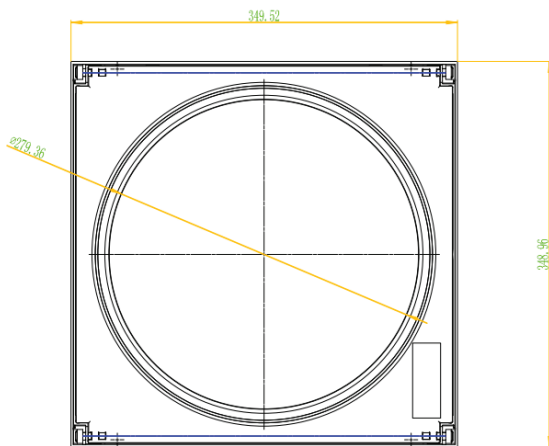

2. INSTALLATION

Step 1. ใช้สกรูเพื่อยึดฝาครอบกับโคมไฟ



Step 2. ใช้แคลมป์ยึดโคมไฟกับแผงโซลาร์เซลล์



Step 3. เชื่อมต่อสายเคเบิลของแผงโซลาร์เซลล์กับโคมไฟ



3. HOW TO USE



สวิตช์ เปิด/ปิด สีแดง - เปิดการใช้งานโคมไฟ กด "I" สำหรับเปิดและ "O" สำหรับปิด

สวิตช์ เปิด/ปิด สีดำ - เปิดการใช้งานโซลาร์เซลล์

กด "I" สำหรับเปิด : หลอดไฟจะทำงานโดยอัตโนมัติในเวลาพลบค่ำและปิดในเวลากลางวัน

กด "O" สำหรับปิด : หลอดไฟจะทำงานภายใน 24 ชั่วโมง

4.PHOTOS

